

ŞEKİLLENDİRME VE FREZE MENGENESİ

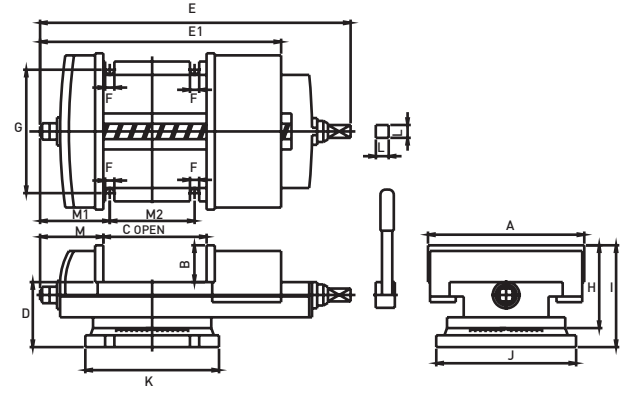

- YÜKSEK GERİLİMLİ DÖKME DEMİRDEN İMAL EDİLMİŞTİR.
- GENİŞ AÇILABİLİR ÇENELERİ VE YÜKSEK KAVRAMA GÜCÜ İLE AĞIR İŞ KESME VE AĞIR İŞ FREZELEME OPERASYONLARINDA BÜYÜK PARÇALARI TUTMAK İÇİN UYGUNDUR.

DETAYLAR

KOD	A	B	C AÇILIM	D	E	E1	F	G	H	I	J	K	L	M	M1	M2	MAX.KAPANMA gücü (kg)	AĞIRLIK (kg)	BİRİM mm
																			FİYAT KODU
VSM-12	304	72	290	126	604	560	18	240	161	198	272	260	25	123	135	165	800	84	15028
VSM-16	405	96	415	145	763	738	20	292	200	241	336	336	25	135	143	248	1000	142	15029
VSM-20	508	95	505	150	902	871	21	288	204	245	336	336	25	169	211	246	1200	200	15030

K TİPİ FREZE MENGENESİ

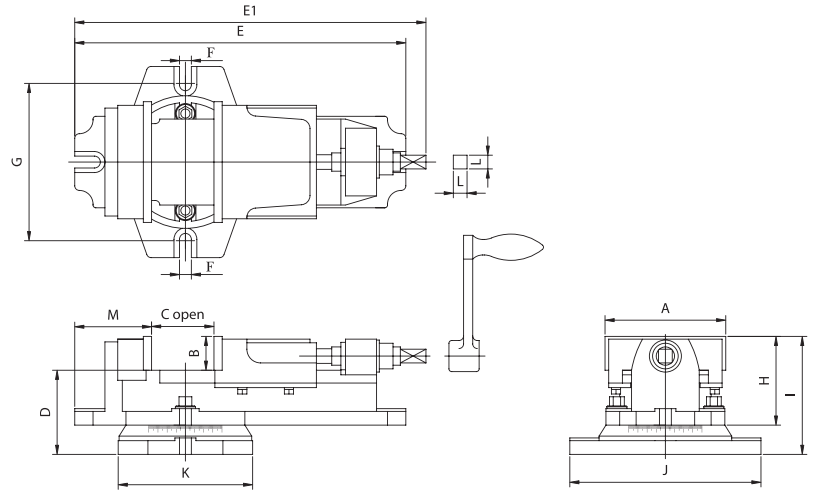

- YÜKSEK HASSASİYET VE KALİTELİ İŞÇİLİĞİ İLE EKİPMANLARIN PRATİK BİR PARÇASIDIR.
- GÖVDE, HAREKETLİ ÇENE VE TABLA SIK TANELİ YÜKSEK MUKAVEMETLİ DÖKME DEMİRDEN İMAL EDİLMİŞTİR. AĞIR İŞLER VE SÜREKLİ HASSASİYET İÇİN ÜRETİLMİŞTİR.
- ÇENE PLEYTLERİ SERTLEŞTİRİLMİŞ VE TAŞLANMIŞ TAKIM ÇELİĞİNDEN İMAL EDİLMİŞTİR.
- EN UYGUN KULLANIM YERLERİ FREZELEME, DELME VE TAŞLAMADIR.
- HASSASİYETİ 0,02 mm'DİR.

DETAYLAR

KOD	A	B	C AÇILIM	D	E	E1	F	G	H	I	J	K	L	M	MAX.KAPANMA gücü (kg)	AĞIRLIK (kg)	BİRİM mm
																	FİYAT KODU
VK-4	104	36	62	76	293	310	13	145	83	113	176	122	15	65	900	10	15031
VK-5	132	37	80	92	362	384	13	172	97	129	209	147	15	84	900	16	15032
VK-6	154	43	112	105	442	473	15	209	108	148	260	181	16,5	90	1000	27	15033
VK-8	204	63	146	127	579	609	18	312	148	190	350	234	21	122	1400	59	15034