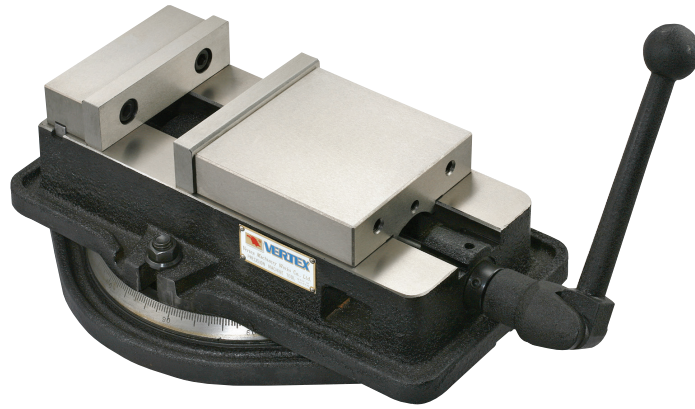
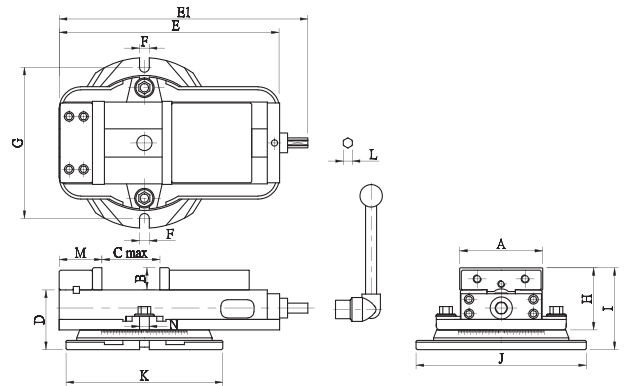
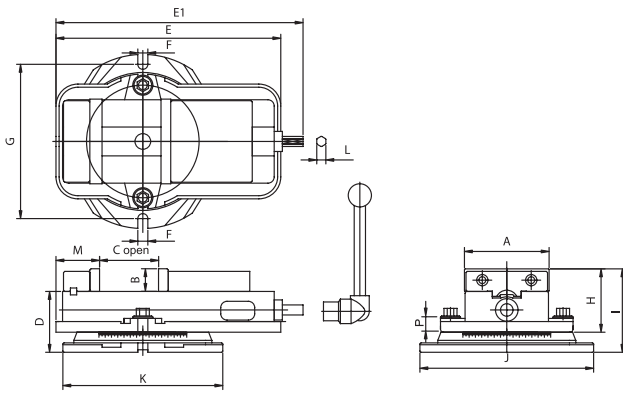
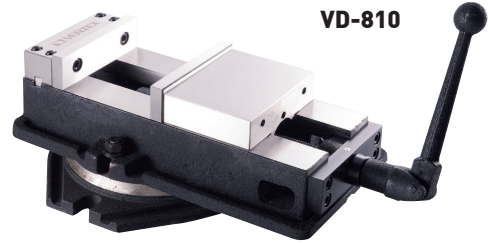

FREZE MENGENESİ

VA-8L

**VD-690
VD-810**

- ÇENELER VE HAREKETLİ YÜZEYLER SERTLEŞTİRİLMİŞ VE TAŞLANMIŞTIR.
- MAKSİMUM KAPAMA GÜCÜ SAĞLAR.
- HASSAS VE SAĞLAMDIR.
- BU MENGENE SIKILAN KOLUN HAREKETLİ ÇENE İÇERSİNDEKİ YARIM- DAİREYİ SIKIŞTIRMASI İLE YATAY GÜCÜN HAREKETLİ ÇENEYİ AŞAĞI BASTIRMASINI SAĞLAYACAK ŞEKİLDE DİZAYN EDİLMİŞTİR.
- BU SAYEDE İŞLENEN PARÇA ÇENELERİN ÜST KISMINDA OLSA BİLE YUKARI KALKMAZ.
- 4 ADET YERLEŞİM POZİZYONU DAHA GENİŞ ÇENE AÇILIMI SAĞLAR.
- YENİ MODELLER VD675 İLE VA-8L NİN İKİ ÖNEMLİ FARKI VARDIR. BİRİNCİSİ DAHA GENİŞ AÇILMA KAPASİTELERİ İKİNCİSİ İSE YENİ SABİT ÇENEDEKİ ESNEMENİN BÜYÜK BAĞLANTI ELEMANLARI İLE %50 AZALTILMIŞ OLMASIDIR.
- HASSASİYETİ 0,02 mm'DİR.

DETAYLAR

KOD	A	B	C AÇILIM	D	E	E1	F	G	H	I	J	K	L	M	N	P	MAX.KAPANMA gücü (kg)	AĞIRLIK (kg)	BİRİM mm
																			FİYAT KODU
VA-4	106	36	103	90	324	351	13	211	96	126	242	228	14,5	75	16	15	1500	20	15020
VA-5	135	36	110	97	359	394	17	246	101	133	277	255	14,5	85	16	15	2000	30	15021
VA-6	155	46	150	110	422	452	20	288	118	158	326	302	19	95	16	17	2500	42	15022
VA-8	210	60	197	129	553	583	19	355	145	190	395	366	19	105	16	19	3000	80	15023
VA-8L	208	64	260	138	510	561	17	310	157	202	375	282	19	71	16	19	3000	73	15024
VD-675	160	49	190	110	445	478	19	296	121	160	333	305	19	80	16	17	2500	42	15025
VD-690	155	46	230	110	450	480	20	288	118	158	326	302	19	67	16	17	2300	43	15026
VD-810	205	62	275	129	555	615	19	378	147	191	420	377	19	79	16	17	3000	76	15027