

## SABİT TEZGAH MENGENESİ

TİP 1250

## ÖZELLİKLER

- Gövde ve çeneler yüksek kaliteli çelik dökümden diğer parçalar alaşımli çelikten imal edilmiştir.
- Çeneler indüksiyon ile sertleştirilmiş ve taşlanmıştır.
- Yuvarlak iş parçaları için çenelerde yatay ve dikey kanallar bulunmaktadır.
- Vidalar talaştan korunmak için gövde içine muhafa edilmiştir.
- Freze tezgahlarında ve sütunlu matkaplarda kullanılabilir.

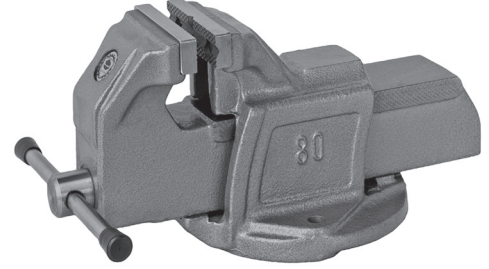
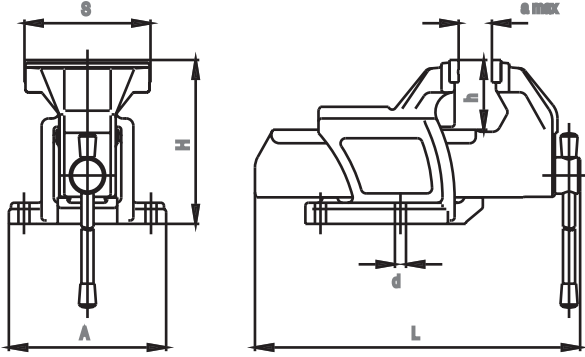

										BİRİM mm
KOD	Ölçü S	A	H	L	a (max)	d	h	Max. sıkma kuvveti (daN)	Ağırlık [kg]	FİYAT KODU
BIS.MNG.L063	63L	120	112	229	63	9	45	1200	4,0	14398
BIS.MNG.L080	80L	137	137	280	80	11	58	1800	6,6	14399
BIS.MNG.L100	100L	137	137	282	80	11	58	2200	7,5	14400
BIS.MNG.L125	125L	156	156	323	100	11	65	2600	10,5	14401
BIS.MNG.L150	150L	170	182	380	125	13	75	3400	16,2	14402
BIS.MNG.L175	175L	190	202	434	150	13	90	3800	23,0	14403

## MATKAP MENGENESİ

TİP 6543

## ÖZELLİKLER

- Matkap tezgahları ve frezeleme operasyonları için özeldir.
- Herbir çenesinde yatay ve dikey V kanalları bulunmaktadır.
- V Kanalları sayesinde farklı şekillerde iş parçaları bağlanabilir.
- Her iki çenenin birbirine temas eden yüzeyleri sayesinde düz parçalar bağlanabilir.

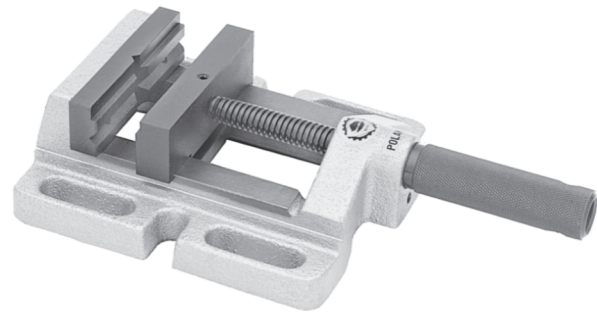
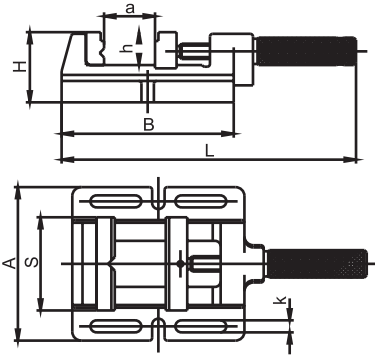

										BİRİM mm	
KOD	ölçü s	A	B	H	L	a (max)	h	k	Max. sıkma kuvveti (daN)	Ağırlık [kg]	FİYAT KODU
BIS.MNG.M085	85M	140	152	64	265	70	30	11	400	3,5	14404
BIS.MNG.M100	100M	152	170	64	285	85	30	13,5	500	4,0	14405
BIS.MNG.M120	120M	176	212	64	360	120	30	13,5	650	6,0	14406
BIS.MNG.M150	150M	208	262	66	442	150	38	13,5	800	8,4	14407