

## UZUN ÇENE MEKANİK KUMPAŞ

## ÖZELLİKLER

- PASLANMAZ ÇELİK
- METRİK/İNÇ DÖNÜŞÜM TABLOSU
- HAREKETLİ ÇENEYE KESİN HAREKET ÖZELLİĞİ SAĞLAYAN HASSAS AYARLI TASARIM
- KESİN ÖLÇÜM İÇİN YUVARLATILMIŞ İÇ ÇAP ÖLÇÜM YÜZEYLERİ
- MİNİMUM İÇ ÇAP ÖLÇÜM DEĞERİ
- 300 mm 112" İÇİN 10 mm
- 450 mm 118" ÜZERİ İÇİN 20 mm
- ÖZEL OLARAK DİZAYN EDİLMİŞ AHŞAP KUTU

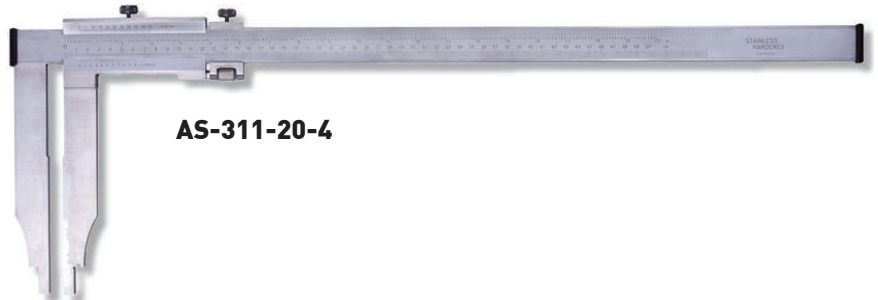
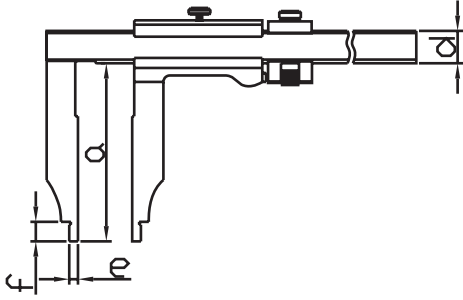

AS-311-20-4

KOD	KAPASİTE	ÖLÇEK	HASSASİYET	L (mm)	a (mm)	d (mm)	e (mm)	f (mm)	FİYAT KODU
AS-311-12-4	0-300 mm	0,02 mm	±0,04 mm	450	90	20	5	12	13043
AS-311-20-4	0-500 mm	0,02 mm	±0,05 mm	735	200	30	10	23	13044
AS-311-30-4	0-750 mm	0,02 mm	±0,07 mm	985	200	32	10	25	13045
AS-311-40-4	0-1000 mm	0,02 mm	±0,07 mm	1235	200	32	10	25	13046
AS-311-12-6	0-300 mm	0,05 mm	±0,05 mm	450	90	20	5	12	13047
AS-311-20-6	0-500 mm	0,05 mm	±0,08 mm	735	200	30	10	23	13048
AS-311-30-6	0-750 mm	0,05 mm	±0,10 mm	985	200	32	10	25	13049
AS-311-40-6	0-1000 mm	0,05 mm	±0,10 mm	1235	200	32	10	25	13050

## ÇİFT ÇENELİ AĞIR İŞ MEKANİK KUMPAŞ

## ÖZELLİKLER

- DIŞ ÇAP ÖLÇÜMLERİ İÇİN HASSAS ÜST ÇENE
- PASLANMAZ ÇELİK
- METRİK/İNÇ DÖNÜŞÜM TABLOSU
- KESİN ÖLÇÜ İÇİN YUVARLATILMIŞ İÇ ÇAP ÖLÇÜM YÜZEYLERİ
- MİNİMUM İÇ ÇAP ÖLÇÜM DEĞERİ 20 mm'DİR
- ÖZEL OLARAK DİZAYN EDİLMİŞ AHŞAP KUTU

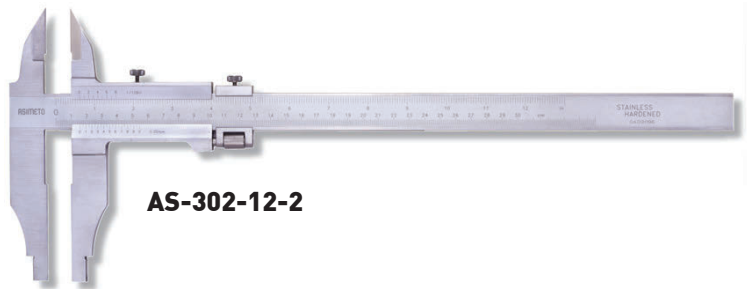
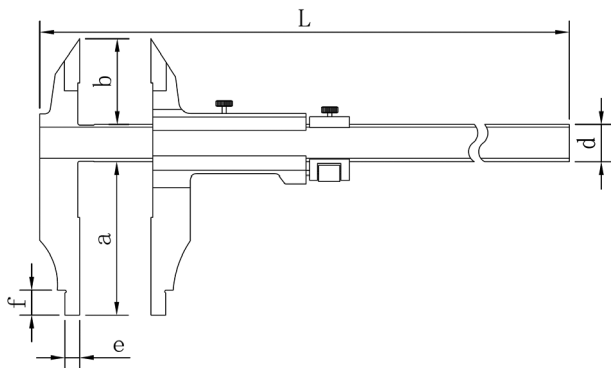

AS-302-12-2

KOD	KAPASİTE	ÖLÇEK	HASSASİYET	L (mm)	a (mm)	b (mm)	d (mm)	e (mm)	f (mm)	FİYAT KODU
AS-302-12-2	0-300 mm	0,05 mm	±0,08 mm	470	100	56	25	10	18	13051
AS-302-20-2	0-500 mm	0,05 mm	±0,08 mm	735	150	67	32	10	25	13052
AS-302-32-2	0-800 mm	0,05 mm	±0,10 mm	1035	150	67	32	10	25	13053
AS-302-40-2	0-1000 mm	0,05 mm	±0,10 mm	1285	150	67	32	10	25	13054